

PSET-QF

Quick Fit verschildruk aansluitset



Inhoud

Onderdeel	Aantal	Materiaal	Details
Aansluitmond	2	Aluminium	Lengte: 46,4 mm Diameter aansluiting: Ø 4 mm
Flexibele slang	1	PVC, transparant	Diameter: Ø 5 x 7 mm Lengte: 200 cm
Sluitering	2	Verzinkt	Type: vlak Diameter: M5, 15 mm

Technische specificaties

Werkdruk	max. 10.000 Pa
Bedrijfstemperatuur	max 60 °C

Normen

- WEEE richtlijn 2012/19/EU

Verpakking

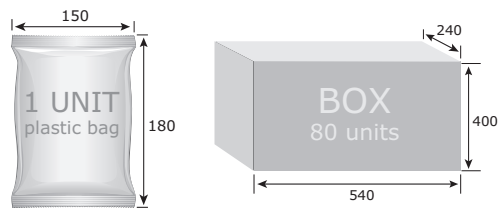

Artikelcode	Verpakking	Lengte [mm]	Breedte [mm]	Hoogte [mm]	Netto gewicht	Bruto gewicht
PSET-QF-200	Eenheid (1st.)	18	15	0,5	0,60 kg	0,60 kg
	Doos (80 st.)	550	410	250	4,80 kg	5,63 kg



Artikelcodes

	Slanglengte
PSET-QF-200	200 cm

Bevestigen en afmetingen

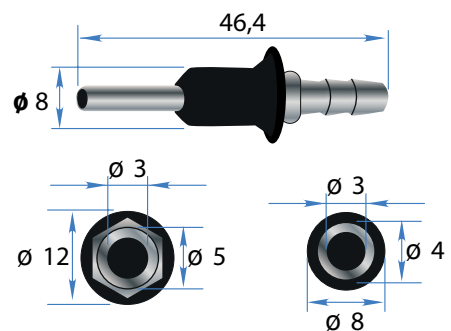

PSET-QF

Quick Fit verschildruk aansluitset



Voorbeeld 1: Detectie van verzadigde filters

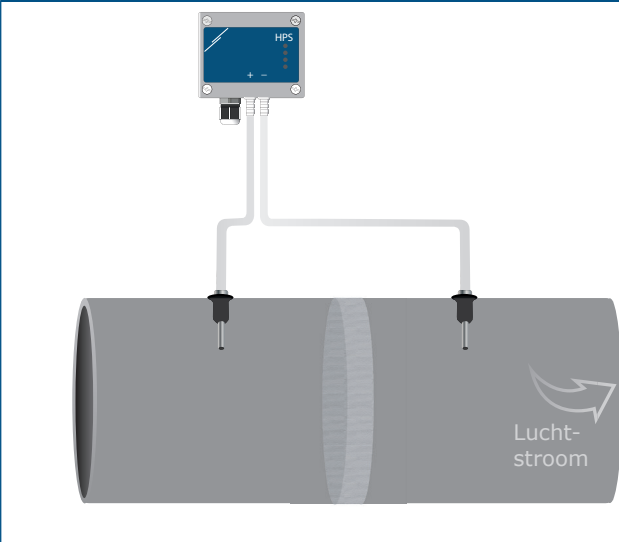

Voorbeeld 2: Detectie van het luchtdebiet [m³/h]

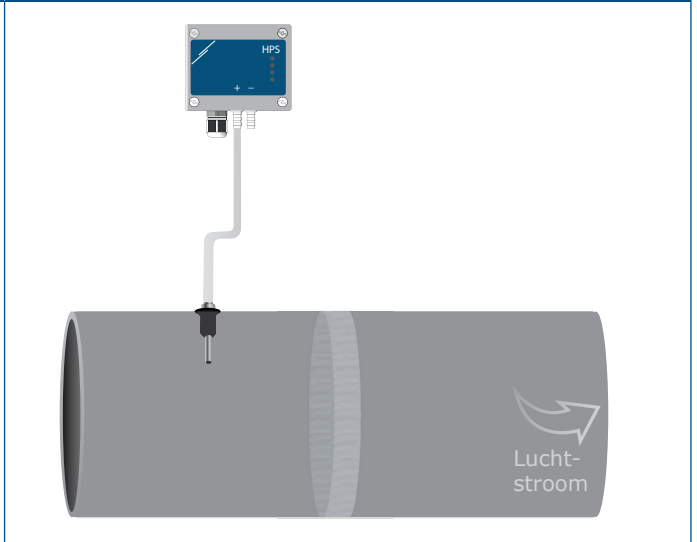

Montagepositie

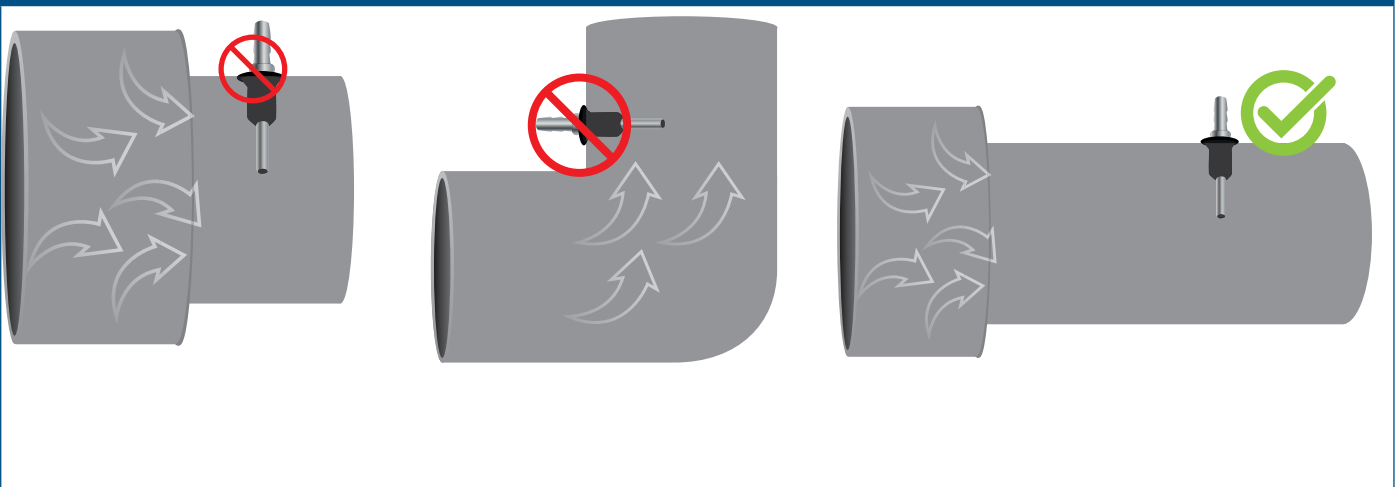

Installatievereisten: De juiste plaatsing van de PSET-QF-nozzles is van cruciaal belang voor een betrouwbare en nauwkeurige parameteruitlezing in kanalen. Daarom moeten ze ver genoeg van luchturbulentie en de bronnen ervan worden geplaatst. De minimale afstand tussen de nozzles en de bron van turbulentie is in functie van de kanaaldiameter. Installeer de nozzles ook ver genoeg van bochten, knooppunten of vernauwingen/verbredingen in het kanaal om nauwkeurige metingen te garanderen.

Global trade item numbers (GTIN)

Verpakking	PSET-QF-200
Eenheid	05401003010808
Doos	05401003502396