



SMT-D

Valdymo raktas

SMT-D valdymo raktas yra naudojamas su EC varikliais. EC varikli greitis yra valdomas analoginiu signalu 0–10 VDC. SMT-D dalina valdymo signalą į skirtingas pakopas. Yra dvi pakopos kurioms pasirenkamos išėjimo įtampos (pozicija 1 ir pozicija 2). Tai yra procentinė tiekimo įtampos dalis ($U_s = 10 \text{ VDC}$). Galimi du gaminio tipai: SMT-D-3P be pozicijos "išjungta" ir SMT-D-4P su pozicija "išjungta". Nuo vandens pusrų apsaugančios perjungėjo dėžutės leidžia gaminį montuoti ir aukštesnių reikalavimų turinčiose patalpose (virtuvėse, voniose ...).

Pagrindinės savybės

- Sukama rankenėlė, rankiniam greičio keitimui
- Trys (SMT-D-3P) ir keturios (SMT-D-4P) išėjimo įtampos pakopos
- Dvi trimeriu pasirenkamos išėjimo įtampos
- Nuo pusrų apsauganti dėžutė tinka ir potinkiniam montavimui ir virštinkiniam pagal montavimo aplinką

Techniniai duomenys

Apsaugos standartai	IP44 / IP54 (atitinka EN 60529)	
Aplinkos sąlygos	Temperatūra	-20–40 °C
	Santykinė drėgmė	< 100 % rH (ne kondensatas)

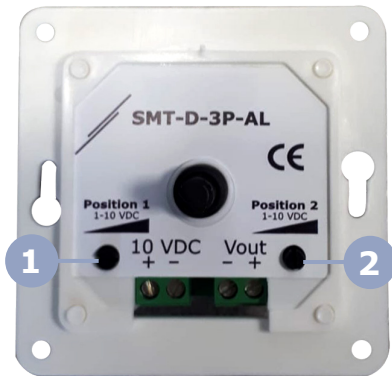

Gaminio kodas

	Maitinimas, Us	Padėtis 0	Padėtis 1	Padėtis 2	Padėtis 3
SMT-D-3P-AL	10 VDC	-	10–100 % Us	10–100 % Us	10 VDC
SMT-D-4P-AL	10 VDC	0 VDC	10–100 % Us	10–100 % Us	10 VDC

Pajungimas

10 VDC (+, -)	Maitinimo įtampa Us 10 VDC
Minimali apkrova	54 kΩ
Maks. apkrova	86 kΩ
Pajungimas	Kabelio diametras: maks. 2,5 mm ²

Naudojimo sritis

- Ventiliatorių greičio valdymas ventilacijos sistemose
- Įtampos valdymas, kur reikalingas rankinis reguliavimas 0–10 VDC signalus

Nustatymai

1 - Trimeris 1	Nustatoma 1 pozicijos išėjimo įtampa tarp 1–10 VDC
2 - Trimeris 2	Nustatoma 2 pozicijos išėjimo įtampa tarp 1–10 VDC

Standartai

- Žemos įtampos direktyva 2006/95/EC
- WEEE Direktyva 2012/19/EC



Pakuotė

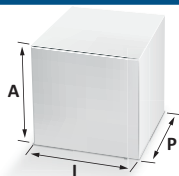

Gaminio kodas	Pakuotė	Ilgis [mm]	Plotis [mm]	Aukštis [mm]	Neto svoris	Bruto svoris
SMT-D	Vienetas (1 vnt.)	95	85	70	0,14 kg	0,17 kg
	Dėžė (10 vnt.)	495	185	87	1,44 kg	1,83 kg
	Dėžė (60 vnt.)	590	380	280	8,66 kg	11,53 kg

Tvirtinimas ir išmatavimai

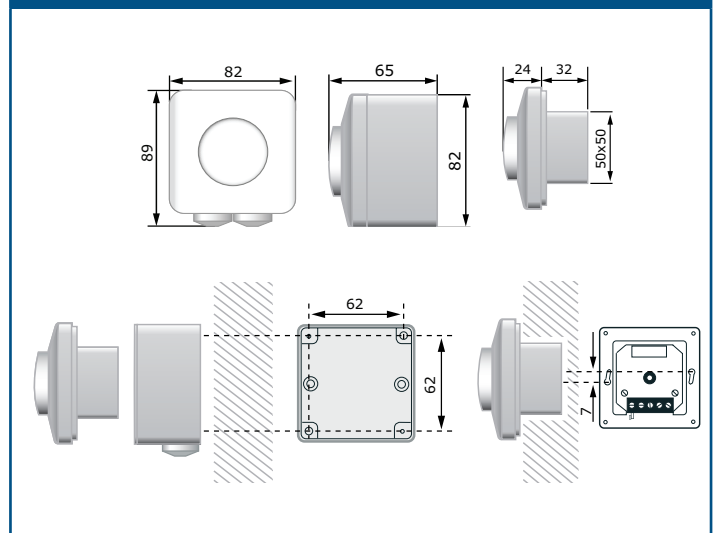



SMT-D

Valdymo raktas

Pasaulinės prekybos prekių numeriai (GTIN)

Gaminio kodas	Vienetas	Dėžutė	Dėžė
SMT-D-3P-AL	05401003014684	05401003302026	05401003502945
SMT-D-4P-AL	05401003014691	05401003302033	05401003502952