



# SMT-D

## Interruttore di controllo

L'SMT-D-4P-EM è un interruttore di controllo destinato ai motori EC. Regola la velocità tramite un segnale di ingresso analogico di 10 VDC che viene convertito in tre fasi corrispondenti alle rispettive posizioni dell'interruttore. Due delle tensioni di uscita possono essere regolate in base alle condizioni ambientali, ovvero le posizioni di commutazione 1 e 2. È dotato di un contenitore a prova di spruzzi d'acqua adatto sia per il montaggio su superficie che a incasso.

### Caratteristiche chiave

- Manopola per la regolazione manuale della tensione di uscita in 3 fasi più la posizione OFF
- Due trimmer per la regolazione della tensione di uscita (posizioni interruttore 1 e 2)
- Custodia adatta per ambienti difficili

### Specifiche tecniche

Consumo di energia	< 1 mA	
Tensione di alimentazione	10 VDC	
Tensione di uscita	Posizione dell'interruttore 0	OFF
	Posizione dell'interruttore 1	3–7 VDC (regolabile)
	Posizione interruttore 2	5-9 VDC (regolabile)
	Posizione interruttore 3	10 VDC
Contenitore	Esterno	in plastica ASA, RAL 9010
	Interno	in poliammide IEC 60335
Condizioni ambientali	Temperatura	0–50 °C
	Umidità relativa	< 95 % UR (senza condensa)
Standard di protezione	Montaggio a incasso	IP44
	Montaggio superficiale	IP54



### Area di utilizzo

- Controllo della velocità dei ventilatori EC nei sistemi di ventilazione
- Adatto per cucine e bagni
- Solo per uso interno

### Cablaggio e connessioni

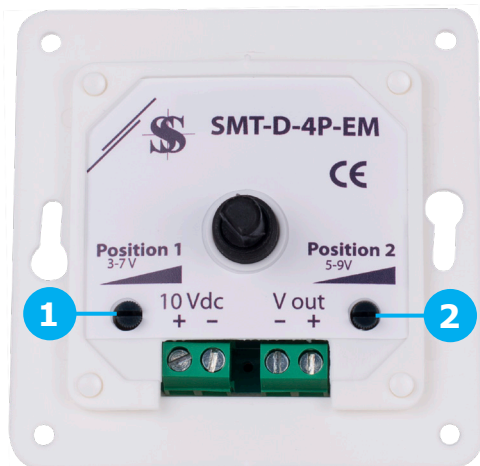

10 VDC	+	Tensione di alimentazione 10 VDC
	-	Tensione di alimentazione, massa
Uscita V	+	Tensione di uscita, 0–10 VDC
	-	Tensione di uscita massa
<b>U2</b>	-	Tensione di uscita massa
<b>Connessioni</b>	Sezione del cavo: max. 2,5 mm <sup>2</sup>	
1 - Rifinitore, posizione 1	Regola la tensione di uscita nell'intervallo 3-7 VDC	
2 - Rifinitore, posizione 2	Regola la tensione di uscita nell'intervallo 5-9 V CC	

### Gli standard

- Direttiva sulla bassa tensione 2014/35/EC



### Fissaggio e dimensioni

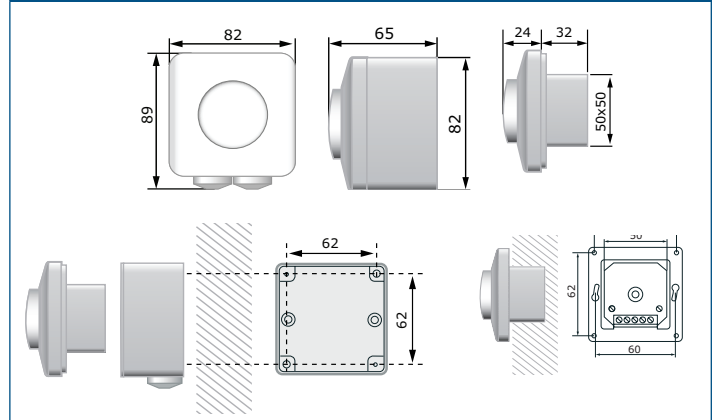

### Confezione



Articolo	Confezione	Lunghezza [mm]	Larghezza [mm]	Altezza [mm]	Peso netto	Peso lordo
SMT-D	Unità (1 pz.)	95	85	70	0,14 kg	0,167 kg
	Cartone (10 pezzi)	492	182	84	1,41 kg	1,80 kg
	Scatola (60 pezzi)	590	380	280	8,46 kg	11,44 kg