

DIG-M-2

Passerelle Internet Sentera - montage sur rail DIN



La passerelle Internet DIG-M-2 est un appareil destiné à connecter des appareils Sentera à Internet afin de les surveiller et de les configurer via SenteraWeb. L'appareil dispose de 2 canaux Modbus RTU: un canal esclave auquel les appareils Sentera sont connectés et un canal maître pour connecter un contrôleur maître ou un système GTB. Il peut être connecté à Internet via Wi-Fi ou Ethernet.

Caractéristiques principales

- Tension d'alimentation 24 VCC, Power over Modbus (PoM)
- Les appareils Sentera peuvent être connectés via Modbus RTU (canal esclave RJ45)
- Transmission de données vers et depuis Internet via un câble Ethernet standard (LAN) ou via Wi-Fi (WLAN)
- Mémoire de sauvegarde interne pour enregistrer les données en cas d'échec de la connexion Internet
- Batterie de secours pour horloge temps réel, en cas de coupure de courant
- Protocole battement de cœur
- Mise à jour du logiciel via Internet
- Indications LED: Connexion, Erreur, RXD / TXD
- Protocole MQTT implémenté
- Prend en charge le mode client TCP / client UDP / client HTTP
- Boîtier: Montage sur rail DIN, plastique ABS, UL94-V0, gris RAL 7035



Domaine d'utilisation

- Connexion d'appareils Sentera à la base de données de services SenteraWeb
- Réception de mises à jour de micrologicielles et / ou de micrologicielles d'applications dédiés via la base de données de services SenteraWeb
- Mise à jour des points de consigne, paramètres, etc. dans les appareils esclaves Sentera connectés
- Surveillance et enregistrement des données via la base de données du service SenteraWeb
- Réception d'avertissements et de notifications (notification de filtre encrassé, alarme de panne moteur, etc.)

Câblage et raccordements

Raccordements avec prise RJ45 (alimentation par Modbus)



Goupille 1	24 VDC	Tension d'alimentation, 24 VCC
Goupille 2	24 VDC	Tension d'alimentation, 24 VCC
Goupille 3	A	Communication Modbus RTU (RS485), signal A
Goupille 4	A	Communication Modbus RTU (RS485), signal A
Goupille 5	/B	Communication Modbus RTU (RS485), signal /B
Goupille 6	/B	Communication Modbus RTU (RS485), signal /B
Goupille 7	GND	Masse, alimentation
Goupille 8	GND	Masse, alimentation

Caractéristiques techniques

Alimentation	24 VCC, Alimentation par Modbus	
Imax	330 mA	
Tension de sortie pour les appareils esclaves	24 VCC	
Norme de protection	IP20	
Conditions d'ambiance	Température	-40—85 °C
	Humidité relative	5—85 % Hr (sans condensation)

Normes

- Directive EMC 2014/30/EU:
 - EN 61000-6-1:2007 Compatibilité électromagnétique (CEM) - Partie 6-1: Normes génériques d'immunité pour les environnements résidentiels, commerciaux et de l'industrie légère
 - EN 61000-6-3:2007 Compatibilité électromagnétique (CEM) - Partie 6-3: Norme génériques d'immunité pour les environnements résidentiels, commerciaux et de l'industrie légère Amendement A1:2011 et AC: 2012 à EN 61000-6-3:2007
 - EN 55032:2012 Compatibilité électromagnétique des équipements multimédia — Exigences d'émission Amendement AC :2013 à EN 55032
 - CISPR 32:2012
 - EN 50561-1:2013 Appareils de communication par courant porteur utilisés dans les installations basse tension — Caractéristiques de perturbations radioélectriques — Limites et méthodes de mesure — Partie 1: Appareils pour usage intérieur
- Directive EMC 2014/35/EU:
 - EN 60950-1:2006 Matériel de traitement de l'information - Sécurité - Partie 1: Exigences générales Amendements AC:2011, A11:2009, A12:2011, A1:2010 et A2:2013 à EN 60950-1
 - EN 62311:2008 Évaluation des équipements électroniques et électriques en relation avec les restrictions d'exposition humaines aux champs électromagnétiques (0 Hz - 300 GHz)
- Directive Compatibilité électromagnétique et spectre radioélectrique (ERM) 2014/53/EU:
 - EN 300 328 V2.1.1 Systèmes de transmission à large bande - Équipements de transmission de données fonctionnant dans la bande ISM à 2,4 GHz et utilisant des techniques de modulation à large bande - Norme européenne (EN) harmonisée couvrant les exigences essentielles de l'article 3, paragraphe 2 Directive 2014/53/EU
 - ETSI EN 301 489-1 V2.1.1 (2017-02) Norme de compatibilité électromagnétique (CEM) pour les équipements et services radio ; Partie 1: Exigences techniques communes ; Norme harmonisée couvrant les exigences essentielles de l'article 3.1(b) de la directive 2014/53/UE et les exigences essentielles de l'article 6 de la directive 2014/30/UE
 - ETSI EN 301 489-17 V3.1.1 (2017-02) Norme de compatibilité électromagnétique (CEM) pour les équipements et services radio ; Partie 17: Conditions spécifiques pour les systèmes de transmission de données à large bande ; Norme harmonisée couvrant les exigences essentielles de l'article 3.1 (b) de la directive 2014/53 / UE
- Directive WEEE 2012/19/EC
- Directive RoHS 2011/65/EC
- EN CEI 63000:2018 Documentation technique pour l'évaluation des produits électriques et électroniques en ce qui concerne la restriction des substances dangereuses

DIG-M-2

Passerelle Internet Sentera - montage sur rail DIN



Réglages et indications

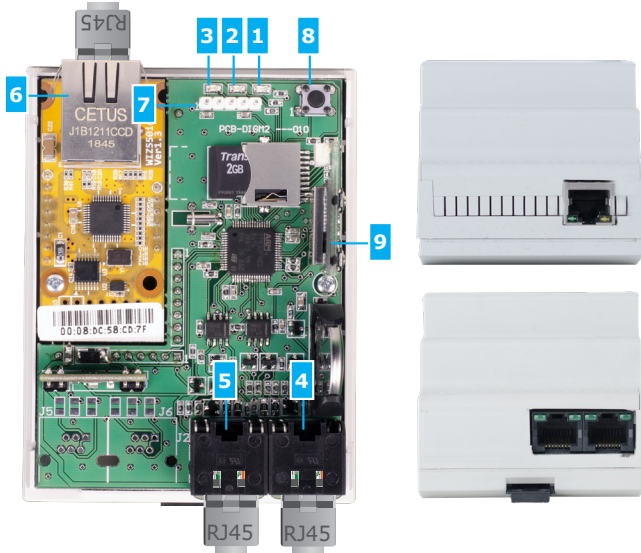

1 - LED1 verte	Allumée	L'appareil est sous tension et la communication Modbus RTU avec les appareils esclaves est active
2 - LED2 verte	Allumée	Il y a une communication active avec Internet, c'est-à-dire que DIG-M-2 communique avec succès avec les paramètres d'envoi SenteraWeb vers le Cloud
3 - LED rouge	Clignotante	Un clignotement lent indique une erreur système (la connexion au Cloud a été perdue) Un clignotement rapide indique que le mode "chargeur de démarrage" est active
4 - Prise RJ45		Pour connecter les appareils esclaves et / ou une alimentation PoM* Des voyants LED clignotants indiquent que les données sont transmises via la communication Modbus RTU
5 - Prise RJ45		Pour connecter un appareil maître ou un système BMS et / ou une alimentation PoM* Des voyants LED clignotants indiquent que les données sont transmises via la communication Modbus RTU
6 - Prise RJ45		Connexion Ethernet
7 - Cavaliers de programmation, P1		Branchez un cavalier sur les goupilles 1 et 2 durant 5 secondes pour réinitialisation des registres de communication Modbus Branchez un cavalier sur les goupilles 3 et 4 et redémarrez l'alimentation pour entrer en mode «chargeur de démarrage»
8 - Micro commutateur pour la réinitialisation des registres Modbus		Appuyez pour démarrer la réinitialisation (réglages d'usine) du registre Modbus RTU
9 - Micro commutateur pour la réinitialisation Wi-Fi		Appuyez et maintenez pendant 4 secondes pour supprimer la connexion réseau Wi-Fi actuelle. Après la réinitialisation du réseau Wi-Fi, l'adresse IP par défaut est restaurée: 192.168.1.123

Fixation et dimensions

Vue de dessous



Vue de dessus

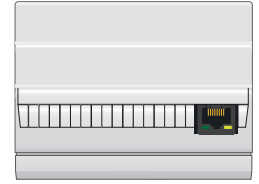

Vue de face

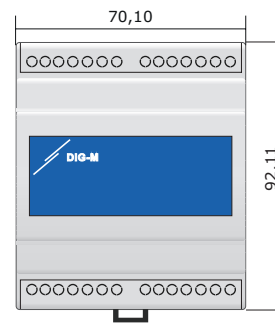

Vue arrière

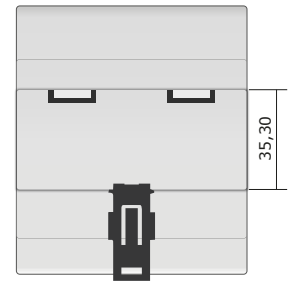

Vue latérale

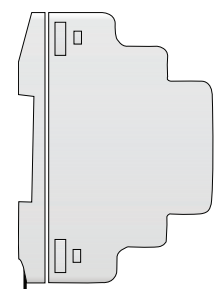
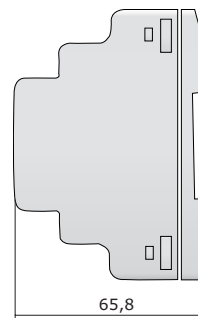

***Ne connectez pas 2 circuits avec alimentation PoM en même temps. Cela pourrait éventuellement détruire l'appareil et / ou les blocs d'alimentation.**



DIG-M-2

Passerelle Internet Sentera - montage sur rail DIN

Exemple d'application

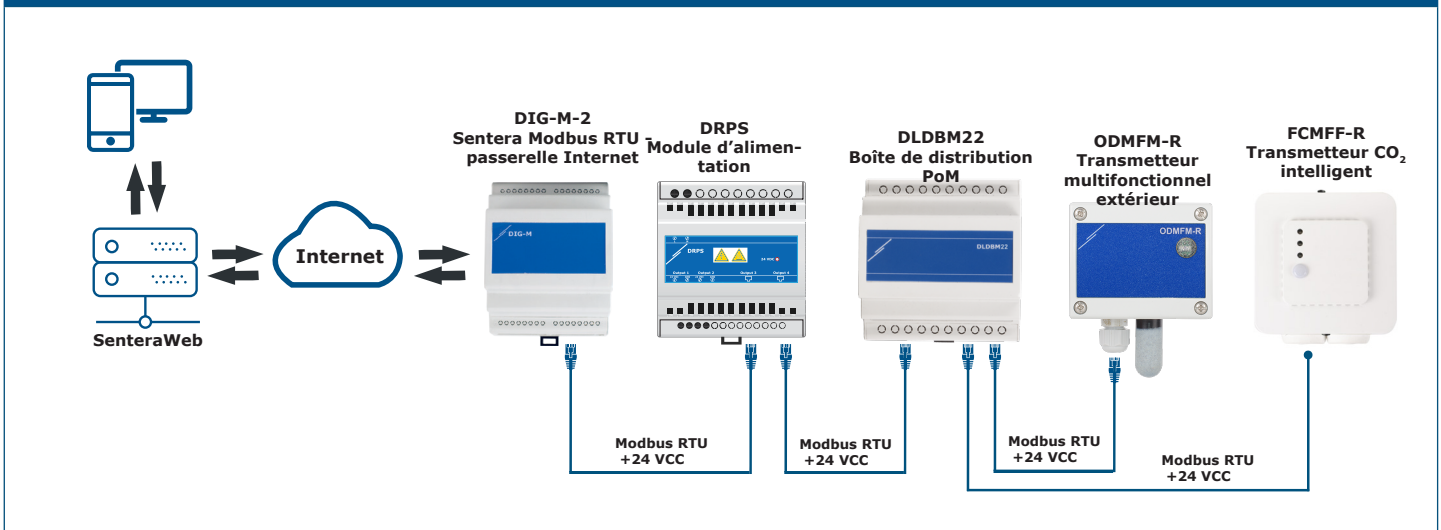

Emballage

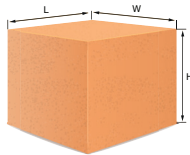

Code d'article	Emballage	Longueur [mm]	Largeur [mm]	Hauteur [mm]	Poids net	Poids brut
DIG-M-2	Unité (1 pc.)	100	75	81	0,13 kg	0,19 kg
	Carton (60 pcs.)	590	380	280	7,9 kg	12,2 kg

Numéros d'articles commerciaux mondiaux (GTIN)

Emballage	DIG-M-2
Unité	5401003017661