

EVSS

ЕЛЕКТРОНЕН РЕГУЛАТОР
НА ОБОРОТИ С
ТЕРМОКОНТАКТИ

Инструкция за монтаж и работа



Съдържание

ПРЕДПАЗНИ МЕРКИ ЗА БЕЗОПАСНА РАБОТА	3
ОПИСАНИЕ НА ПРОДУКТА	4
АРТИКУЛНИ КОДОВЕ	4
ОБЛАСТ НА ПРИЛОЖЕНИЕ	4
ТЕХНИЧЕСКИ ДАННИ	4
СТАНДАРТИ	5
ЕЛЕКТРИЧЕСКО СВЪРЗВАНЕ	5
РАБОТНИ ХАРАКТЕРИСТИКИ	6
МОНТАЖНИ СЪПКИ	8
ПРОВЕРКА ПРАВИЛНОСТТА НА ИЗВЪРШЕНИЯ МОНТАЖ	10
ИНСТРУКЦИИ ЗА РАБОТА	12
КАРТИ НА MODBUS РЕГИСТРИТЕ	13
ТРАНСПОРТ И СЪХРАНЕНИЕ	18
ГАРАНЦИЯ И РЕСТРИКЦИИ	18
ПОДДРЪЖКА	18

ПРЕДПАЗНИ МЕРКИ ЗА БЕЗОПАСНА РАБОТА



Прочетете цялата информация, спецификацията и монтажната инструкция и се запознайте с електрическата схема на свързване преди да започнете работа с този продукт. От съображения за лична безопасност и безопасност на оборудването, както и за постигането на оптимални показатели на продукта се убедете, че сте разбрали изцяло съдържанието на този документ преди да пристъпите към неговия монтаж, експлоатация или профилактика.



По лицензионни съображения, неупълномощеното приспособяване и/или модифициране на продукта не са разрешени.



Този продукт не трябва да се излага на влиянието на необичайни условия като: висока температура, пряка слънчева светлина или вибрации. Изпарения на химически вещества с висока концентрация, съчетани с продължително излагане на тяхното въздействие могат да влошат експлоатационните характеристики на продукта. Уверете се, че работната среда е възможно най-суха; проверете за места с кондензация.



Всички монтажни работи трябва да се извършват в съответствие с действащите местни правилници за здраве и безопасност при работа в електрически уредби, както и с действащите наредби за устройство на електрическите уредби и мрежи. Този продукт може да се монтира единствено от инженери или техници имащи експертни познания за продукта и мерките за безопасна работа.



Избягвайте контакт с електрически части под напрежение; винаги работете с продукта така, сякаш е под напрежение. Винаги изключвайте източника на захранване преди да започнете свързване на захранващите кабели към продукта, преди неговото обслужване или ремонт.



Винаги проверявайте дали използвате подходящи кабели за захранване и използвайте проводници с подходящ размер и характеристики. Уверете се, че всички винтове и гайки са затегнати, а предпазителите (ако има такива) са поставени добре.



При рециклиране на изделието и неговото предаване на отпадъци трябва да се съблюдават местното и националното законодателство и действащите наредби.



В случай, че има въпроси, на които не е отговорено, моля свържете се с нашия отдел за техническа поддръжка или се консултирайте със специалист.

ОПИСАНИЕ НА ПРОДУКТА

EVSS-1-XX-DM е електронен регулатор, който автоматично управлява оборотите на еднофазни (230 VAC - 50 / 60 Hz), управляеми по напрежение електродвигатели. Той разполага с Modbus RTU (RS485) комуникация, алармен релеен изход и термоконтаци за защита от прегряване на двигатели оборудвани с темоконтаци. Контролерът EVSS се отличава с широк диапазон от функционални възможности: дистанционно управление, регулируемо ниво на изключване, настройка на мин. и макс. изходно напрежение и ограничаване времето на работа на електродвигателя, което се стартира посредством логически сигнал или сигнал от превключвател.

АРТИКУЛНИ КОДОВЕ

Код	Номинален ток, [A]	Предпазител (5*20 мм), [A]
EVSS-1-15-DM	1,5	F 3,15 A H 250 VAC
EVSS-1-30-DM	3,0	F 5,0 A H 250 VAC
EVSS-1-60-DM	6,0	F 10,0 A H 250 VAC
EVSS-1100-DM	10,0	(6,3*32 мм) F 16,0 A H 250 VAC

ОБЛАСТ НА ПРИЛОЖЕНИЕ

- Управление на обороти във вентилационни системи
- Само за закрити помещения

ТЕХНИЧЕСКИ ДАННИ

- Захранване: 230 VAC \pm 10 % - 50 / 60 Hz
- Аналогов вход:
 - ▶ напрежение: 0—10 VDC / 10—0 VDC
 - ▶ ток: 0—20 mA / 20—0 mA
- Режими на входа: възходящ или низходящ
- Функционални режими на аналоговия вход: нормален режим / логически режим
- Вход за дистанционно управление: нормално активиран или активиран с таймер
- Регулируем изход: 30—100 % Us
- Макс. натоварване на изхода: зависи от версията на артикула
- Нерегулируем изход, L1: 230 VAC (50 / 60 Hz) / макс. 2 A
- Алармен изход (230 VAC / 1 A)
- Минимално изходно напрежение, Umin: 30—70 % Us (69—161 VAC), избира се с тример или по Modbus RTU
- Максимално изходно напрежение, Umax: 75—100 % Us (175—230 VAC), избира се с тример или по Modbus RTU
- Ниво на изключване, избира се с тример или по Modbus RTU:
 - ▶ 0—4 VDC / 0—8 mA за възходящ режим на работа
 - ▶ 10—6 VDC / 20—12 mA за низходящ режим на работа
- "Бърз" старт или нормален старт
- Захранващ изход: +12 VDC / 1 mA за захранване на външен потенциометър
- Комуникация Modbus RTU

- Индикация за работа:
 - ▶ непрекъснато зелено: нормална работа
 - ▶ мигащо зелено: режим на готовност
- Защита от свръхнапрежение и свръхток
- Термовходове за защита на електродвигателя от прегряване
- Индикация за прегряване на електродвигателя
- Кутия: пластмасова R-ABS, UL94-V0; цвят - сив цвят (RAL 7035)
- Степен на защита: IP54 (съгласно EN 60529)
- Условия на окол. среда:
 - ▶ температура: -20—40 °C
 - ▶ отн. влажност < 95 % гН (без кондензация)
- Температура на съхранение: -40—50 °C

СТАНДАРТИ

- Директива за съоръженията на ниско напрежение - LVD 2006/95/EC **CE**
- Директива за електромагнитна съвместимост -EMC 2004/108/EC: EN 61326
- Директива OEEО за намаляване на въздействието на отпадъците от електрическо и електронно оборудване върху околната среда (WEEE Directive 2012/19/EU)
- Директива за ограничаване използването на опасни вещества (RoHS Directive 2011/65/EU)

ЕЛЕКТРИЧЕСКО СВЪРЗВАНЕ

L	Захранващо напрежение, 230 VAC ± 10 % - 50 / 60 Hz
N	Неутрала
PE	Заземителна клемма
L1	Нерегулируем изход (230 VAC / макс. 2 A)
U1, U2	Регулируем изход към двигателя
TK, TK	Термоконтат
N	Неутрала
AL	Алармен изход, 230 VAC (1 A)
SW	Ключ за дистанционно управление
A	Modbus RTU (RS485), сигнал A
/B	Modbus RTU (RS485), сигнал /B
+V	Захранващ изход +12 VDC / 1 mA
Ai	Аналогов вход (0 – 10 VDC / 0 – 20 mA) (10—0 VDC / 20—0 mA)
GND	Заземяване
Свързване	Сечение на кабела: макс. 2,5 мм ² Обхват на захващане на кабелния щуцер: 3—6 мм / 5—10 мм

РАБОТНИ ХАРАКТЕРИСТИКИ

Нормален режим / Дистанционно управление

Възходящ режим на входа

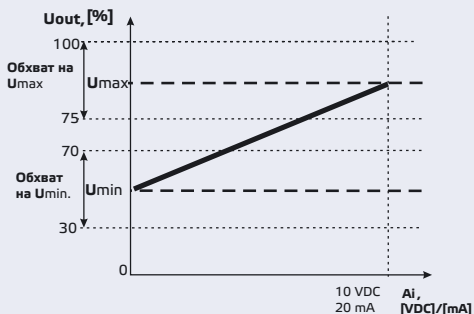

Формула за изчисление за възходящ режим

$$U_{out} = U_{min} + \frac{A_i}{A_{i_{max}}} (U_{max} - U_{min})$$

Низходящ режим на входа

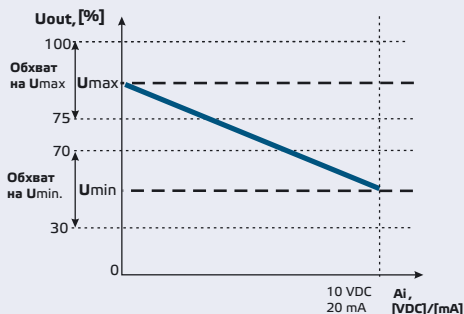

Формула за изчисление за низходящ режим

$$U_{out} = U_{max} - \frac{A_i}{A_{i_{max}}} (U_{max} - U_{min})$$

Деактивирано ниво на изключване

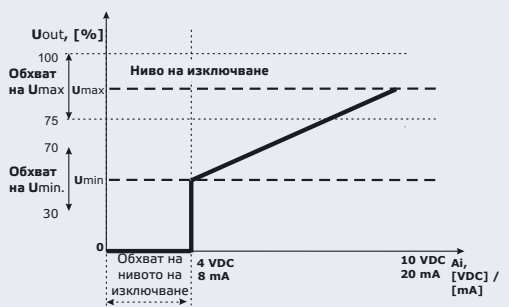

Формула за изчисление за възходящ режим

$$U_{out} = U_{max} + \frac{A_i - \text{Off level}}{A_{i_{max}} - \text{Off level}} (U_{max} - U_{min})$$

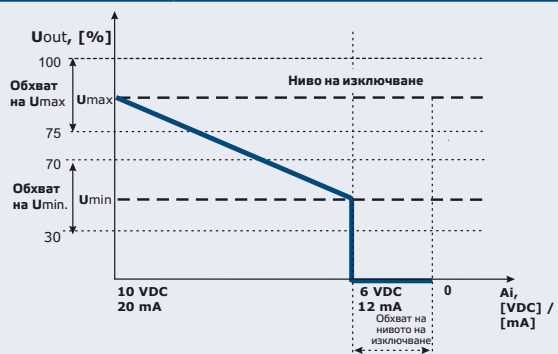

Формула за изчисление за низходящ режим

$$U_{out} = U_{max} - \frac{A_i - \text{Off level}}{A_{i_{max}} - \text{Off level}} (U_{max} - U_{min})$$

Активирано ниво на изключване

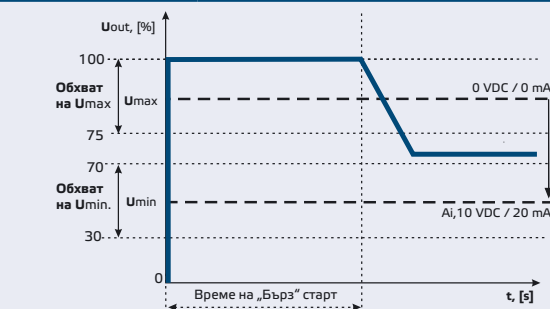

Активиран „бърз“ старт

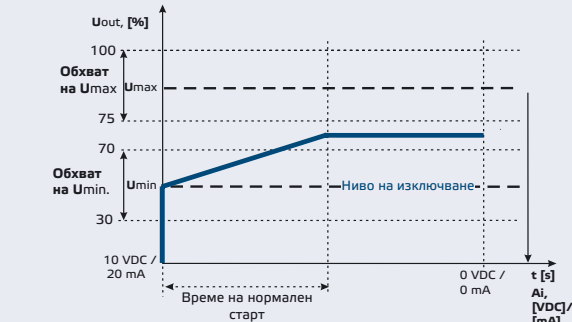
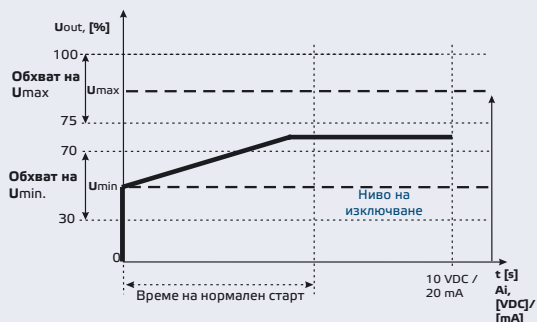

Активиран нормален старт

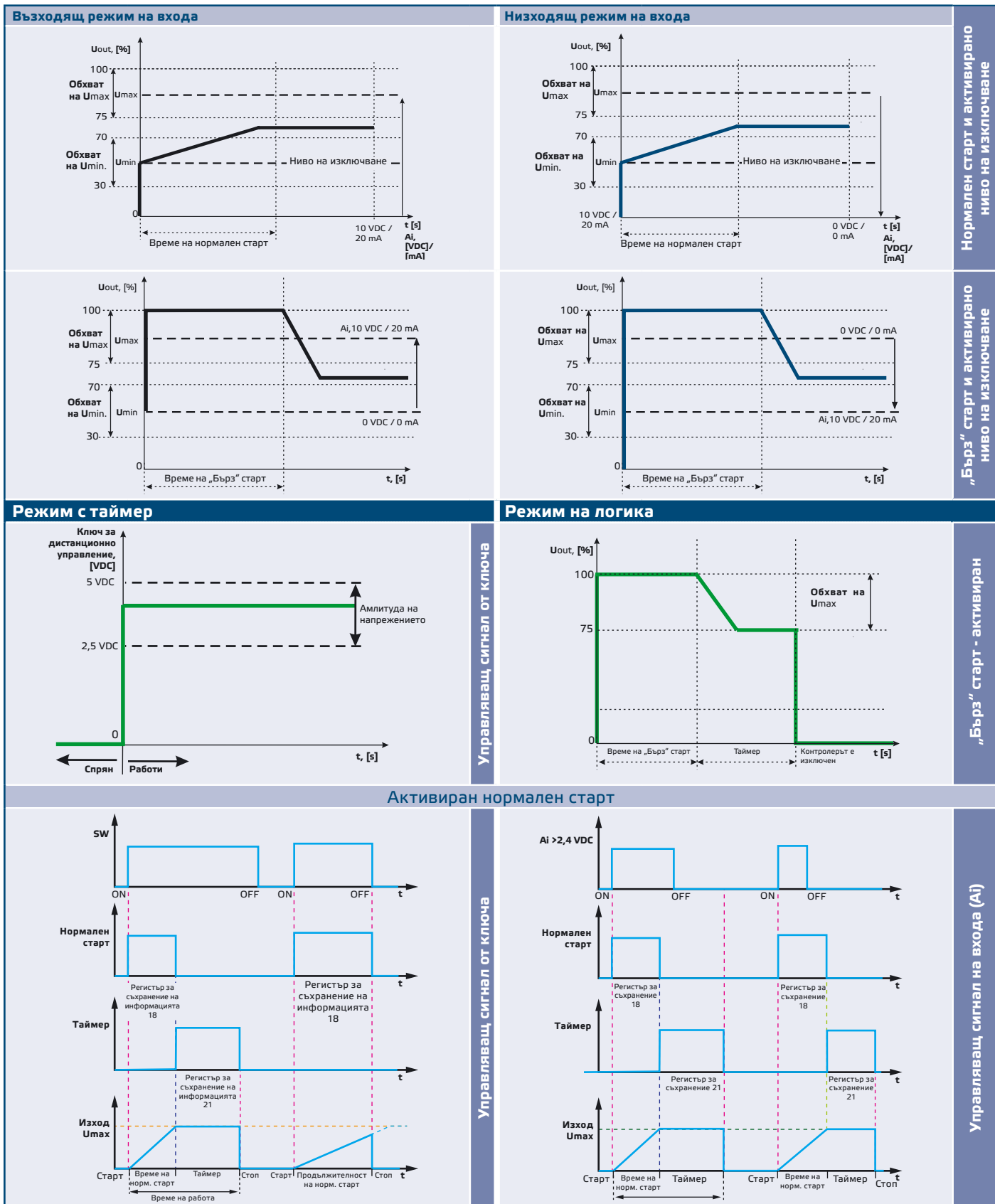

МОНТАЖНИ СЪПКИ

Преди да започнете с монтажа на контролера EVSS, внимателно прочетете „Предпазни мерки за безопасна работа“. Изберете за място на монтаж гладка повърхност (като стена, панел и т.н.).

Следвайте тези монтажни стъпки:

1. Изключете захранването.
2. Отворете капака на кутията и монтирайте устройството към стена или панел с доставените дюбели и винтове. Обърнете внимание и се съобразете с правилното положение за монтаж и монтажните размери на устройството. (Вижте **Fig. 1** Монтажни размери и **Fig. 2** Положение за монтаж.

Fig. 1 Монтажни размери

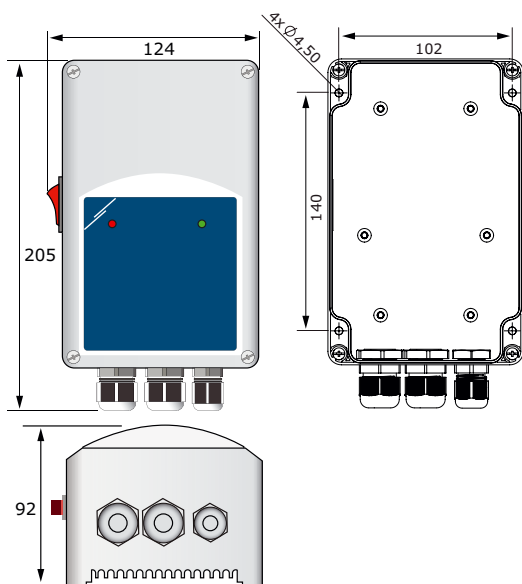
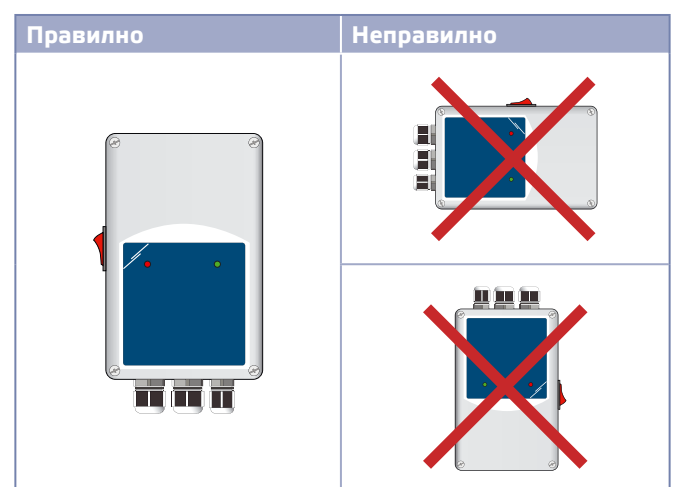
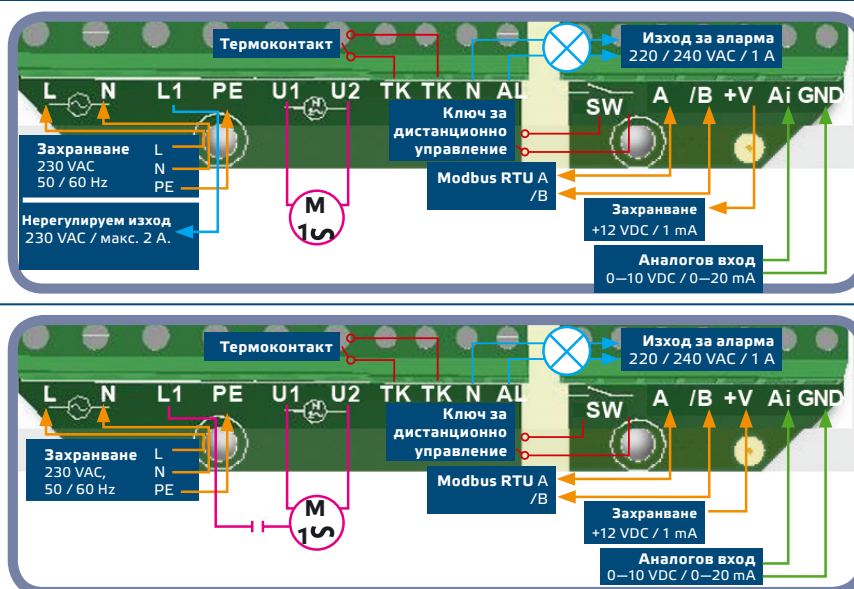

Fig. 2 Положение за монтаж



3. Свържете електродвигателя / вентилатора.
4. Присъединете изход L1 в случай на трипроводно свързване, управление на клапа и т.н. (ако е необходимо). Вижте **Fig. 3b** Двигател с трипроводно свързване

Fig. 3 Електрическа схема





За Двигател с двупроводно свързване

3b Двигател с трипроводно свързване

5. Посредством позиционния превключвател на печатната платка задайте необходимите: тип вход и режим на входа, тип старт на двигателя, ниво на изключване. (Вижте **Fig. 4** Позиционен превключвател.)

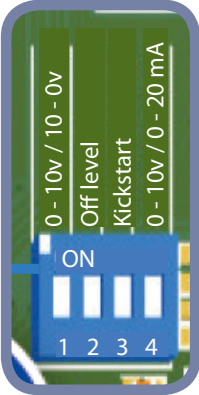
Fig. 4 Позиционен превключвател

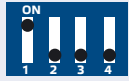

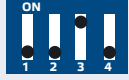
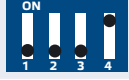
Избор на възходящ / низходящ режим на работа (Превключвател на поз. 1)		ON - Низходящ режим: 10—0 VDC / 20—0 mA
Избор на ниво на изключване (Превключвател на поз. 2)		OFF - Възходящ режим: 0—10 VDC / 0—20 mA
Избор на „бърз“ старт / нормален старт (Превключвател на поз. 3)		ON - активирано
Избор на режим на работа на входа (Превключвател на поз. 4)		OFF - деактивирано
		ON - „Бърз“ старт
		OFF - Нормален старт
		ON - Режим по ток
		OFF - Режим по напрежение

6. Проверете дали Вашето устройство е в началото или края на мрежата от устройства (за справка вж. **Example 1** и **Example 2**). Ако то е първо, поставете джъмпер NBT върху пиновете. Ако не е, оставете джъмпера в отворено положение (вж. **Fig. 5**).

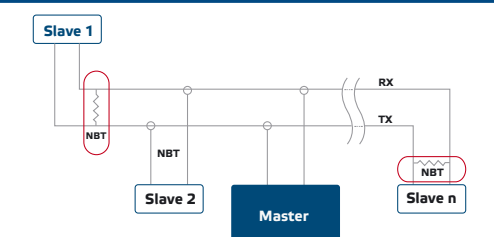
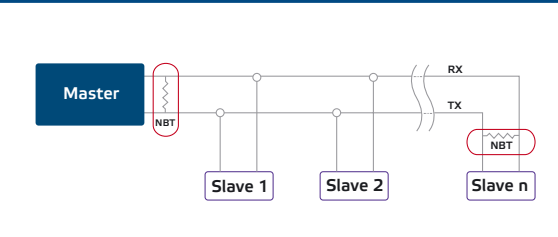
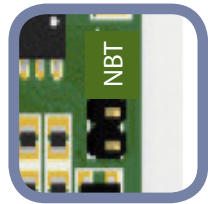
Example 1	Example 2	Fig. 5 Джъмпер за съгласуващия резистор
		

ВНИМАНИЕ

Когато се използва променливотоково захранване от някое от устройствата свързани в мрежа (Modbus RTU), изводът за заземяването GND не трябва да се свързва с други устройства от мрежата или с конвертор CNVT-USB-RS485. Това може да предизвика повреда в комуникационните полупроводникови елементи и / или в самия компютър!

7. Свържете захранващия кабел.
8. Настройте максималните обороти с тримера (ако е необходимо). Заводската настройка е U_s (230 VAC). Вижте **Fig. 6** Триммер за настройка на макс. обороти.
9. Настройте минималните обороти с тримера (ако е необходимо). Заводската настройка е 30 % U_s (69 VAC). Вижте **Fig. 7** Триммер за настройка на мин. обороти.
10. Настройте нивото на изключване с тримера (ако е необходимо). Заводската настройка е 0 VAC. Вижте **Fig. 8** Триммер за настройка на ниво на изключване.

Fig. 6 Триммер за настройка на макс. обороти

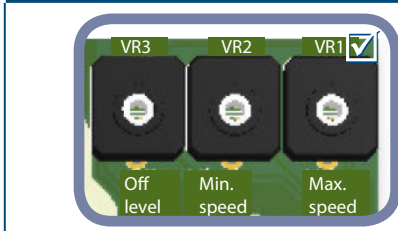

Fig. 7 Триммер за настройка на мин. обороти

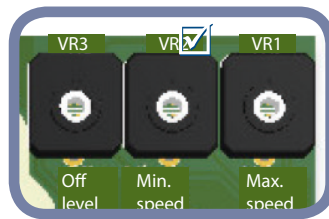
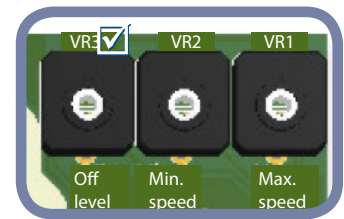

Fig. 8 Триммер за настройка на ниво на изключване



11. Затворете горния капак на кутията и завийте металните винтове.
12. Включете захранването.
13. Можете да промените фабричните настройки с желаните от Вас параметри посредством софтуерното приложение 3SModbus (ако е необходимо). За фабричните настройки на изделието направете справка с **Table** Карти на регистрите.

ПРОВЕРКА ПРАВИЛНОСТТА НА ИЗВЪРШЕНИЯ МОНТАЖ

Следвайте инструкциите по - долу:

1. Включете мрежовото захранване.
2. Изберете положение на джъмпер NBT, и задайте положенията на позиционния превключвател. Настройте тримера за макс. обороти, тримера за мин. обороти и тримера за ниво на изключване на желаните стойности. Фабричните настройки на параметрите са следните:
 - ▶ Джъмпер NBT е изключен. (Съгласуващ резистор за свързване към информационната шина не е свързан.)
 - ▶ Възходящ режим: 0–10 VDC / 0–20 mA;
 - ▶ Ниво на изключване - изключено;
 - ▶ "Бърз" старт - деактивиран;
 - ▶ Режим на работа на входа – по напрежение (0–10 VDC);
 - ▶ Триммер за мин. обороти в положение Min.
 - ▶ Триммер за макс. обороти в положение Max.
 - ▶ Триммер за ниво на изключване в положение Min.
3. Задайте аналоговия входен сигнал на макс. стойност от 10 VDC или 20 mA.
4. Свързаният двигател ще заработи с максимална или минимална скорост в зависимост от зададения режим на входа (възходящ / низходящ).

5. Ако са зададени ниво на изключване и низходящ режим на аналоговия вход, двигателят ще спре.
6. Задайте аналогов входен сигнал на макс. стойност от 0 VDC или 0 mA.
7. Свързаният двигател ще заработи с минимална или максимална скорост в зависимост от зададения режим на входа (възходящ / низходящ).
8. Ако са зададени ниво на изключване и възходящ режим на аналоговия вход, двигателят ще спре.
9. Ако нивото на изключване е активирано и входният сигнал е равен на стойността на нивото на изключване, двигателят ще работи с мин. обороти във възходящ режим или с макс. обороти в низходящ режим.
10. Ако двигателят не работи както е описано в инструкциите по - горе, трябва да се проверят връзките и настройките на контролера .
11. Проверете дали и двата светодиода (**Fig. 9**) мигат, след като включите захранването. Ако те мигат, Вашето устройство е открило мрежа от устройства. Ако не мигат, проверете свързването отново.

Fig. 9. Индикация за налична Modbus комуникация

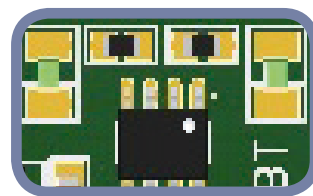

ВНИМАНИЕ

Статусът на светодиодите може да се провери само, когато устройството е под захранване. Вземете съответните предпазни мерки!

ИНСТРУКЦИИ ЗА РАБОТА

РАБОТНИ РЕЖИМИ

В Modbus режим Вие управлявате параметрите: U_{max} , U_{min} , „Бърз“ старт / нормален старт, ниво на изключване активирано / деактивирано и стойността на напрежението „ниво на изключване“ с помощта на Modbus регистрите.

В автономен режим Вие управлявате параметрите: U_{max} , U_{min} , „Бърз“ старт / нормален старт, ниво на изключване активирано / деактивирано и стойността на напрежението „ниво на изключване“ посредством хардуерните настройки (позиционен превключвател, джъмperi, тримери).

В нормален режим на работа на контролера се деактивира нивото на изключване, пускането на двигателя (с „бърз“ старт / нормален старт) става еднократно след подаване на захранващо напрежение на контролера.

Когато е избран режим на работа „Таймер“, контролерът получава пулс от дистанционния превключвател. Когато е избран логически режим на работа, контролерът получава сигнал от вход Ai.

И при двата режима **Таймер** и **Логически**, продължителността на пулса трябва да бъде по - голяма от 30 мс; в противен случай сигналът се филтрира.

СВЕТОДИОДНА ИНДИКАЦИЯ НА ПРЕДНИЯ КАПАК

Когато зеленият светодиод на предния капак (**Fig. 10**) свети непрекъснато, контролерът работи в нормален режим на работа. Когато мига:

- ▶ контролерът работи в режим на дистанционно управление или
- ▶ нивото на изключване е активирано, а входният аналогов сигнал е под нивото на изключване.

Червеният светодиод на преден капак (**Fig. 10**) указва прегряване на двигателя. Когато започне да свети, контролерът спира електродвигателя. За да рестартирате двигателя, след отстраняване на причината за неговото прегряване, изключете контролера от мрежата за няколко секунди и след това го включете отново.

Fig. 10 Индикация за работа

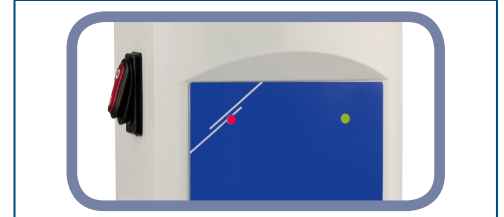

КАРТИ НА MODBUS РЕГИСТРИТЕ

MODBUS REGISTER MAPS					
INPUT REGISTERS					
		Data type	Description	Data	Values
1	Analogue input level	unsigned int.	Analogue input value depending on the selected analogue input type.	0–100	0 = 0 VDC 100 = 10,0 VDC or 0 = 0 mA 100 = 20,0 mA
2	Current output voltage	unsigned int.	Actual output voltage	0 30–100	0 = 0 % Us 30 = 30 % Us 100 = 100 % Us
3	Analogue input type	unsigned int.	Type of the selected analogue input	0–1	0 = 0–20 mA 1 = 0–10 VDC
4	Ascending / descending input mode	unsigned int.	Ascending or descending analogue input mode depending on the selected analogue input type.	0–1	0 = 10–0 VDC 1 = 0–10 VDC or 0 = 20–0 mA 1 = 0–20 mA
5	Maximum output voltage	unsigned int.	Maximum output voltage	75–100	75 = 75 % Us 100 = 100 % Us
6	Minimum output voltage	unsigned int.	Minimum output voltage	30–70	30 = 30 % Us 70 = 70 % Us
7	Enable off level	unsigned int.	Enables off level	0–1	0 = Disabled 1 = Enabled
8	Off level value	unsigned int.	Off level value depending on the selected analogue input type and ascending / descending analogue input mode.	0–40 60–100	<p>Ascending mode:</p> <p>Voltage 0 = 0 VDC 40 = 4,0 VDC</p> <p>Current 0 = 0 mA 200 = 8,0 mA</p> <p>Descending mode:</p> <p>Voltage 100 = 10,0 VDC 60 = 6,0 VDC</p> <p>Current 100 = 20,0 mA 60 = 12,0 mA</p>
9	Kick start / soft start	unsigned int.	Selects kick start or soft start	0–1	0 = soft start 1 = kick start
10	Remote control input	unsigned int.	Remote control input	0–1	0 = Disabled 1 = Enabled
12	L1 control	unsigned int.	L1 control	0–1	0 = Off 1 = On
13	Alarm LED	unsigned int.	Alarm LED	0–1	0 = Off 1 = On
14	ON/Stand-by LED	unsigned int.	ON/Stand-by LED	0–2	0 = Off 1 = On 2 = Stand-by
15-20			Reserved, returns 0		

HOLDING REGISTERS						
		Data type	Description	Data	Default	Values
1	Device slave address	unsigned int.	Modbus device address	1–247	1	
2	Modbus baud rate	unsigned int.	Modbus communication baud rate	1–4	2	1 = 9.600 2 = 19.200 3 = 38.400 4 = 57.600
3	Modbus parity	unsigned int.	Parity check mode	0–2	1	0 = 8N1 1 = 8E1 2 = 8O1
4	Device type	unsigned int.	Device type (<i>Read only</i>)	EVSS-DM = 3005		
5	HW version	unsigned int.	Hardware version of the device (<i>Read only</i>)	XXXX		0x0300 = HW version 3.00
6	FW version	unsigned int.	Firmware version of the device (<i>Read only</i>)	XXXX		0x0140 = FW version 1.40
7	Operating mode	unsigned int.	Enables Modbus control and disables the DIP switch and trimmers	0–1	0	0 = Standalone mode 1 = Modbus mode
8	Output override	unsigned int.	Enables the direct control over the output. <i>Always settable. Active only if holding register 7 is set to 1.</i>	0–1	0	0 = Disabled 1 = Enabled
9-10			Reserved, returns 0			
11	Analogue input type	unsigned int.	Selects the analogue input type of the device. <i>Always settable. Active only if holding register 7 is set to 1.</i>	0–1	1	0 = 0–20 mA 1 = 0–10 VDC
12	Ascending / descending analogue input mode	unsigned int.	Ascending / descending analogue input mode. <i>Depends on the selected analogue input type. Always settable. Active only if holding register 7 is set to 1.</i>	0–1	1	0 = 10–0 VDC 1 = 0–10 VDC or 0 = 20–0 mA 1 = 0–20 mA
13	Maximum output voltage	unsigned int.	Maximum settable output voltage. <i>Always settable. Active only if holding register 7 is set to 1.</i>	75–100	100	75 = 75 % Us 100 = 100 % Us
14	Minimum output voltage	unsigned int.	Minimum settable output voltage. <i>Always settable. Active only if holding register 7 is set to 1.</i>	30–70	30	30 = 30 % Us 160 = 00 % Us
15	Enable off level	unsigned int.	Enables off level. <i>Always settable. Active only if holding register 7 is set to 1.</i>	0–1	0	0 = Disabled 1 = Enabled
16	Off level value	unsigned int.	Off level value. <i>Depends on the selected analogue input type and ascending / descending analogue input mode. Always settable. Active only if holding register 7 is set to 1.</i>	0–40 60–100	0	Ascending mode: Voltage 0 = 0 VDC 40 = 4,0 VDC Current 0 = 0 mA 40 = 8,0 mA Descending mode: Voltage 100 = 10,0 VDC 60 = 6,0 VDC Current 100 = 20,0 mA 60 = 12,0 mA
17	Kick start / soft start	unsigned int.	Selects kick start or soft start. <i>Always settable. Active only if holding register 7 is set to 1.</i>	0–1	1	0 = Soft start 1 = Kick start
18	Kick start / soft start duration	unsigned int.	Sets the duration time. <i>Always settable. Active only if holding register 7 is set to 1.</i>	0–60	10	0 = 0 s 60 = 60 s
19	Remote control functionality	unsigned int.	Sets the remote control input mode. <i>Depends on the selected kick start or soft start mode. Always settable. Active only if holding register 7 is set to 1.</i>	0–1	0	0 = Normal mode 1 = Timer mode
20	Analogue input functionality	unsigned int.	Sets the analogue input functionality. <i>Depends on the selected kick start or soft start mode. Always settable. Active only if holding register 7 is set to 1.</i>	0–1	0	0 = Normal mode 1 = Logic mode
21	Operation timer	unsigned int.	Sets the operation time of the device when Timer mode by remote control input or Logic mode by the analogue input is selected. The operation time is additional to the kick start / soft start duration times. <i>Always settable. Active only if holding registers 7 and 19 or / and 20 are set to 1.</i>	0–200	60	0 = 0 s 200 = 200 s
22-30			Reserved, returns 0			
31	Output override value	unsigned int.	Override value for the analogue output. <i>Always settable. Active only if holding register 8 is set to 1.</i>	0 30–100	0	0 = 0 % Us 30 = 30 % Us 100 = 100 % Us
32-40			Reserved, returns 0			

Ако желаете да научите повече относно протокола за серийна комуникация Modbus, посетете: http://www.modbus.org/docs/Modbus_over_serial_line_V1_02.pdf

ВХОДНИ РЕГИСТРИ (вж. **Table Карта на регистрите**)

Входните регистри са само за четене. **Table 1** показва как са организирани данните в сектора на входните регистри. Данните от измерването се записват в регистри с адреси от 1 (30001) до адрес 14 (30014). Останалите регистри от сектора не се използват. Когато се адресират, те връщат 0.

Всички данни могат да бъдат прочетени с командата <Read Input Register> (<Прочети входен регистър>). **Table 1 Карта на регистрите** показва типа на данните, които се връщат и начина, по който те трябва да се интерпретират. Например запис '300' във входен регистър 1 означава, че измереният аналогов входен сигнал е 3,0 VDC (или 6,0 mA); запис '50' във входен регистър 2 означава, че изходното напрежение е 50 % от U_s (115 VAC).

Входен регистър 1 (30001) съдържа текущата стойност на аналоговия входен сигнал. Този стойност зависи от избрания тип вход. Когато е зададен напрежителен вход, стойностите варират в диапазона от 0–1.000 (0–10,0 VDC). Когато е зададен токов вход, стойностите варират в диапазона от 0–1.000 (0–20,0 VDC).

Входен регистър 2 (30002) съдържа текущата стойност на изходното напрежение. Този входен регистър се управлява от регистър за съхранение на информация 31, когато е активиран режим на „Заместване при изхода“ (с регистър за съхранение 8). Когато „заместване при изхода“ е деактивирано, този входен регистър показва стойността на изходното напрежение при съответния избран работен режим. Стойностите на изходното напрежение са в диапазона от 30–100 % U_s (69–230 VAC). Запис '0' (0 VAC), показва че контролерът е изключен.

Входен регистър 3 (30003) съдържа типа на аналоговия входен сигнал. Този входен регистър се дефинира от регистър на съхранение 11 или от позиция 4 на позиционния превключвател. Стойностите в него са '0' (за 0–20 mA) или '1' (за 0–10 VDC).

Входен регистър 4 (30004) показва зададения режим на работа на входа. Този входен регистър се дефинира от регистър на съхранение 12 или от позиция 1 на позиционния превключвател (**Fig. 4**), в съответствие със зададения работен режим. Стойностите в него са '0' (за низходящ режим на изхода) или '1' (за възходящ режим на входа).

Входен регистър 5 (30005) съдържа зададената стойност за максимално изходно напрежение. Този входен регистър се дефинира от регистър на съхранение 13 или от позицията на тримера за настройка на макс. обороти (**Fig. 6**), в съответствие със зададения работен режим. Стойностите в този регистър са в диапазона от 75–100 % U_s (75–100 % U_s VAC).

Входен регистър 6 (30006) съдържа зададената стойност за минимално изходно напрежение. Този входен регистър се дефинира от регистър на съхранение 14 или от позицията на тримера за настройка на мин. обороти (**Fig. 7**), в съответствие със зададения работен режим. Стойностите в него са в диапазона от 30–70 % U_s .

Входен регистър 7 дава информация относно нивото на изключване. В автономен режим той показва настройката зададена с положение 2 на позиционния превключвател (**Fig. 4**). В режим на работа по Modbus, той съдържа стойността съдържаща се в регистър за съхранение 15. Тя е или '0' (деактивирано ниво на изключване), или '1' (активирано ниво на изключване).

Входен регистър 8 дава информация относно стойността на нивото на изключване. В автономен режим той съдържа настройката зададена с тримера за настройка на ниво на изключване (**Fig. 8**). В режим на работа по Modbus, той съдържа стойността съдържаща се в регистър за съхранение 16. Стойностите в този регистър могат да варират от 0 до 40 (0–4,0 VDC / 0–8,0 mA) и от 60 до 100 (6,0–10,0 VDC / 12,0–20,0 mA). Те зависят от избрания тип вход и режим на работа.

Входен регистър 9 (30009) дава информация относно избрания тип старт на двигателя. В автономен режим той показва настройката зададена с положение 3 на позиционния превключвател. В режим на работа по Modbus, той съдържа стойността съдържаща се в регистър за съхранение 17. Стойностите в него са '0' (за нормален старт) или '1' (за „бърз“ старт на двигателя).

Входен регистър 10 (30010) показва статуса на входа за дистанционно управление. Когато е деактивиран, контролерът работи в нормален режим на работа. Когато входа за дистанционно управление е активиран, контролерът е в режим на готовност. Стойностите в него са '0' (за деактивиран) или '1' (за активиран).

Входен регистър 11 (30011) показва статуса на алармения изход. Той е под напрежение, когато в регистъра е записана стойност '1', и не е под напрежение, когато стойността в регистъра е '0'.

Входен регистър 12 (30012) показва статуса на нерегулируемия изход, L1. Когато входния аналогов вход сигнал е под нивото на изключване (ако е активирано) или когато входът за дистанционно управление е деактивиран, изходното напрежение на нерегулируемия изход L1 е 0 = OFF (0 VAC). В противен случай е 1 = On (230 VAC).

Входен регистър 13 (30013) показва статуса на алармения светодиод (**Fig. 10**). Когато стойността в регистъра е '0' = Off, няма прегряване на двигателя, а когато стойността е '1', тогава е установено прегряване на двигателя.

Входен регистър 14 (30014) показва работното състояние на контролера. Когато стойността в регистъра е 0, контролерът е изключен. Светодиодът ON/Stand-by намиращ се на предния капак не свети. Вижте **Fig. 10 Светлинна индикация за работно състояние**.

Когато стойността в регистъра е '1', контролерът функционира съобразно зададения алгоритъм на управление, а аналоговият входен сигнал е над стойността на нивото на изключване (ако е активирано). Зеленият светодиод на предния капак ON/Stand-by (**Fig. 10**) свети непрекъснато.

Светодиодът ON/Stand-by мига, а стойността в регистъра е 2, когато нивото на изключване е активирано, а входният аналогов сигнал е под нивото на изключване.

РЕГИСТРИ ЗА СЪХР. НА ИНФОРМАЦИЯТА (вж. **Table Карта на регистрите**)

Тези регистри могат да бъдат както записвани, така и прочитани. Те могат да се управляват с командите: <Read holding registers> (<Прочети регистри за съхранение>), <Write single register> (<Запиши регистър за съхранение>) и <Write multiple registers> (<Запиши множество регистри>). Те са организирани в части, които съдържат различен по вид информация. Регистрите за съхранение на информацията, които не се използват са достъпни само за четене. Запис на стойност в тези регистри не връща съобщение за грешка, но и не променя нищо!

Част 1:

Тази част от регистри съдържа информацията относно устройството и параметрите на протокола за комуникация Modbus.

Регистър за съхранение 1 (40001) съдържа адреса на устройството, с който той отговаря на главното устройство в Modbus мрежата от устройствата. Адресът по подразбиране е '1'. Може да го промените по два начина:

1. Изпратете команда <Write Single Register> (<Запиши индивидуален регистър>) с адрес '1' и запишете новия адрес.
2. Свържете само Вашето устройство към главното устройство на мрежата от устройства или използвайте софтуерното приложение 3SModbus и изпратете командата <Write Single Register> (<Запиши индивидуален регистър>) с адрес '0' (адрес на разпространение по Modbus) и запишете новата адресна стойност.

Следващите два регистра за съхранение (2 и 3) съдържат също параметри на протокола за комуникация Modbus. Промени в тези регистри водят до промени в настройките на комуникацията. Настройките по подразбиране са 19200-E-1 от Спецификация на протокола за комуникация Modbus.

Следващите три регистра за съхранение (4, 5 и 6) са само за четене. Те съдържат информацията за версиите на фърмуера и хардуера.

Регистър за съхранение 7 (40007) задава режима на работа на контролера. Имат два работни режима - автономен режим и режим Modbus. В автономен режим на работа, контролерът изцяло се управлява с входния аналогов сигнал и зададените хардуерни настройки. В режим Modbus, параметрите могат да се управляват от главен контролер по Modbus.

Регистър за съхранение 8 (40008) - управление със „заместване при изхода“. Тази настройка се използва, за да дефинира стойност на изходното напрежение, която замества направена хардуерна настройка. Стойността в този регистър е с приоритет пред изчисленото от управляващия алгоритъм изходно напрежение. Стойността на изходното напрежение може да се промени само при „Бърз“ старт / нормален старт.

Регистри за съхранение 9 (40009) и 10 (40010) не се използват. Те са само за четене.

Част 2:

Регистър за съхранение 11 (40011) дава типа на входния аналогов сигнал. По подразбиране е '1' (0–10 VDC). '0' е за 0–20 mA.

Регистър на съхранение 12 (40012) определя режима на входа - възходящ / низходящ. Стойността по подразбиране е '1' за 0–10 VDC (възходящ режим). Стойности на регистъра са '0' за 10–0 VDC и '1' за 0–10 VDC, когато е избран напрежителен входен сигнал, и '0' за 20–0 mA, '1' за 0–20 mA когато е избран токов входен сигнал.

Регистър за съхранение 13 (40013) задава максималното изходно напрежение. Стойността му по подразбиране е '100' (100 % U_s или 230 VAC). Стойностите в този регистър са в диапазона от 75–100 % U_s (75–100 % U_s VAC).

Регистър за съхранение 14 (40014) задава минималното изходно напрежение. По подразбиране то е '30' (30 % U_s). Стойностите варират в диапазона от 30–70 % U_s (30–70 % U_s).

Регистър за съхранение 15 (40015) задава статуса на нивото на изключване. По подразбиране то е '0' (деактивирано). '1' е за активирано.

Регистър за съхранение 16 (40016) задава нивото на изключване. Тази стойност зависи от избрания тип вход и режим на работа. Стойностите в регистъра варират в диапазона от 0–40 (0–4,0 VDC) за възходящ напрежителен входен сигнал и 60–100 (6,0–10,0 VDC) за низходящ входен напрежителен сигнал. Когато е избран токов входен сигнал, стойностите в регистъра варират в диапазона от 0–40 (0–8,0 mA) за възходящ входен сигнал и 60–100 (12,0–20,0 mA) за низходящ входен сигнал. По подразбиране то е '0'.

Регистър за съхранение 17 (40017) задава „бърз“ или нормален старт на електродвигателя. По подразбиране стойността е '1' („бърз“ старт). Стойност '0' е за нормален старт.

Регистър за съхранение 18 (40018) задава продължителността на старта на електродвигателя („бърз“ или нормален). По подразбиране тя е '10' (10 секунди). Стойностите в регистъра варират от '0' до '60' (0–60 секунди). Тази настройка е достъпна само в режим на работа по Modbus.

Входен регистър 19 (40019) показва избраната функционалност на входа за дистанционно управление. Стойността по подразбиране е '0' за нормален режим. Стойност '1' е за „Таймер“ режим. Тази настройка е достъпна само в режим на работа по Modbus. Режим „Ниво на изключване“ не се използва в режим „Таймер“.

Входен регистър 20 (40020) показва избраната функционалност на входа. Стойността по подразбиране е '0' за нормален режим; '1' - за логически режим. Тази настройка е достъпна само в режим на работа по Modbus.

Регистър за съхранение 21 (40021) задава времето на таймера. Този регистър за съхранение е достъпен единствено в режим таймер или логически режим. Стойността по подразбиране в този регистър е '60' (60 секунди). Стойностите в регистъра могат да варират от 0 до 200 (0–200 секунди). Тази настройка е достъпна само в режим на работа по Modbus. Времето на работа е сумата от продължителността на нормалния / „бърз“ пуск на двигателя плюс времето зададено от таймера. След изтичане на работното време, единствено входът за дистанционно управление или сигнал на аналоговия вход могат да рестартират контролера.

Следващите регистри за съхранение 22 (40022)—30 (40030) не се използват. Те са само за четене.

Регистър за съхранение 31 (40031) съдържа стойността на изходното напрежение в режим Modbus, при активирано „заместване на изхода“. Стойността на изх. напрежение “по заместване” не зависи от други настройки освен от избора на пуск на двигателя. Стойността по подразбиране е '0' (0 VAC). Стойностите в този регистър са в диапазона от 30—100 % Us (30—100 % Us VAC). Може да бъде също '0' (0 % Us).

Следващите регистри за съхранение 32 (40032)—40 (40040) не се използват. Те са само за четене.

ТРАНСПОРТ И СЪХРАНЕНИЕ

Да се предпазва от удари и да се избягват екстремни условия; съхранявайте продукта в оригиналната опаковка.

ГАРАНЦИЯ И РЕСТРИКЦИИ

Две години от датата на производство срещу производствени дефекти. Всички модификации и промени направени на продукта след датата на публикуване на този документ, освобождават производителя от всякаква отговорност. Производителят не носи отговорност за каквито и да е печатни или други грешки в този документ.

ПОДДРЪЖКА

При нормални условия това изделие не се нуждае от поддръжка. В случай на леко замърсяване, почистете със суха или леко влажна кърпа. При по-сериозно замърсяване, почистете с неагресивни продукти. В тези случаи винаги изключвайте устройството от захранването. Внимавайте в него да не попаднат течности. Включете захранването, когато устройството е напълно сухо.