



Превключвателят SMT позволява ръчно регулиране на оборотите на тристепенни електродвигатели (вентилатори). Налични са два модела: с и без позиция "изключено". Позиции 1, 2 и 3 осигуряват напрежение от 230 VAC / 50–60 на всеки изход. Максималният товар е 10 A (резистивен) / 3 A (индуктивен). Към него могат да бъдат свързани няколко двигателя при условие, че не се надвишава номиналният ток по спецификация. SMT е подходящ както за вграден (IP44), така и за повърхностен монтаж (IP54).

Основни характеристики

- Ротативен ключ за ръчно управление на оборотите на многостепенни електродвигатели
- Вграден или повърхностен монтаж

Техническа спецификация

Захранване	≤ 230 VAC / 50–60 Hz	
Изходи	230 VAC / 50–60 Hz	
Товар	макс.10 A (резистивен) / 3 A (индуктивен).	
Степен на защита	IP44 / IP54 (съгласно EN 60529)	
Условия на околната среда	Температура	0–50 °C
	Отн. влажност	< 95 % гН (без кондензация)



Електрическо свързване

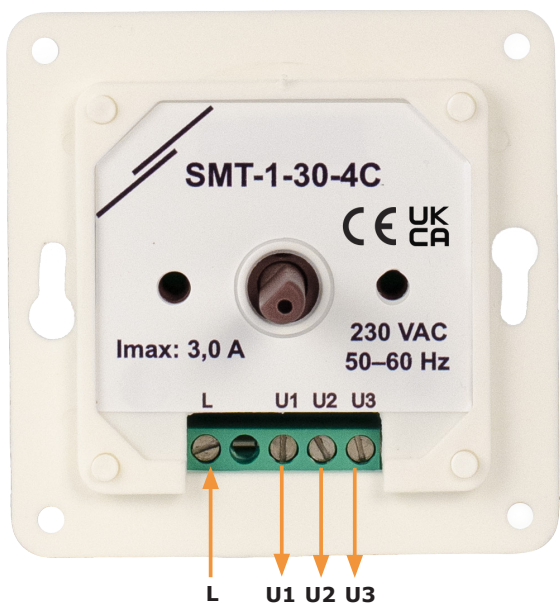

L	Захранващо напрежение, 230 VAC / 50–60 Hz
U1	Изход към мотора (230 VAC / 50–60 Hz / 10 A (3 A))
U2	Изход към мотора (230 VAC / 50–60 Hz / 10 A (3 A))
U3	Изход към мотора (230 VAC / 50–60 Hz / 10 A (3 A))
Свързване	Сечение на кабела: макс. 2,5 мм ²

Стандарти

- Директива за съоръженията на ниско напрежение - LVD 2014/35/EC
- Директива за ограничаване използването на опасни вещества (RoHS Directive 2011/65/EU)

Код на продукта

	Изход	Позиция ON/OFF
SMT-1-30-3B	230 VAC / 50–60 Hz	-
SMT-1-30-4C	230 VAC / 50–60 Hz	да

Област на приложение

- Управление на оборотите на многостепенни електродвигатели (вентилатори)
- Подходящ за употреба в помещения с по-висока влажност (като кухненски помещения, бани и др.)

Схеми на превключване и свързване

Диаграма на SMT-1-30-3B				Свързване на двигателя			
Позиция на ключа	1	2	3	L	U1	U2	U3
L	X			Захранване	Двигател		
U1		X					
U2			X				

Диаграма на SMT-1-30-3B					Свързване на двигателя				
Позиция на ключа	0	1	2	3	L	U1	U2	U3	
L		X			Захранване	Двигател			
U1			X						
U2				X					
U3				X					



Опаковки

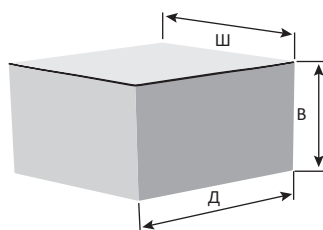

Код на продукта	Опаковки	Дължина [мм]	Ширина [мм]	Височина [мм]	Нето тегло	Бруто тегло
SMT-1-30	1 бр.	85	95	70	0,17 кг	0,19 кг
	Кашон малък (10 бр.)	485	175	77	1,66 кг	2,01 кг
	Кашон голям (60 бр.)	580	370	270	9,96 кг	13,05 кг

Размери и закрепване

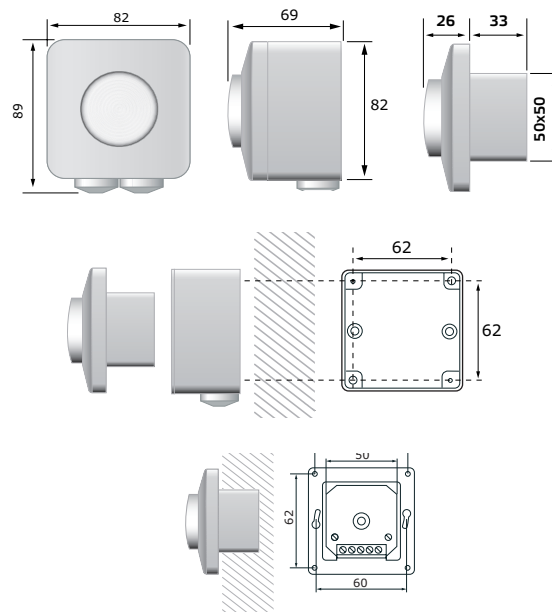

Глобален номер на търговската единица (GTIN)

Опаковки	Брой	Кашон малък	Кашон голям
SMT-1-30-3B	05401003014660	05401003302002	05401003502921
SMT-1-30-4C	05401003014677	05401003302019	05401003502938